



Uživatelský manuál pro pokladny

OPTIMA CR 10xx

Obsah:

1. ÚVODEM	4
• PŘEHLEDNÝ DISPLEJ OBSLUHY A ZÁKAZNÍKA	4
• AUTOMATICKÝ VÝPOČET DPH - 8 HLADIN.	4
• ZÁLOHOVANÁ PAMĚŤ UMOŽŇUJE UCHOVÁNÍ ÚDAJŮ I BĚHEM VÝPADKU ELEKTRICKÉ ENERGIE. 4	
• TRÉNINKOVÝ MÓD PRO NOVÉ UŽIVATELE.	4
• PLNĚ PROGRAMOVATELNÁ KLÁVESNICE.	4
• AŽ 6 PORTŮ PRO PŘIPOJENÍ EXTERNÍCH ZAŘÍZENÍ.	4
2. KLÁVESNICE	5
2.1. ZÁKLADNÍ KLÁVESY	5
2.2. POPIS JEDNOTLIVÝCH KLÁVES.	6
2.3. PŘEPÍNAČ FUNKCÍ A JEHO KLÍČE	8
3. ZÁKLADNÍ FUNKCE POKLADNY PŘI PRODEJI	10
3.1. PŘIHLÁŠENÍ POKLADNÍ OBSLUHY.	10
4. PRODEJ ZBOŽÍ NA POKLADNĚ	11
4.1. PRODEJ PŘEDEM NAPROGRAMOVANÉHO PLU	11
4.2. VÍCENÁSOBNÝ PRODEJ	11
4.2.1. <i>Vícenásobný prodej cenou do oddělení.</i>	12
4.2.2. <i>Vícenásobný prodej prostřednictvím PLU.</i>	12
4.2.3. <i>Další vícenásobný prodej.</i>	12
4.3. PLATBA	12
4.3.1. <i>Jednoduchá platba v hotovosti bez výpočtu vrácených peněz.</i>	12
4.3.2. <i>Jednoduchá platba v hotovosti s výpočtem vrácených peněz.</i>	12
4.3.3. <i>Platby na karty nebo kredity.</i>	13
4.4. PŘÍKLAD VÝPISU ŠEKOVÉ PÁSKY.	13
4.5. OPRAVA CHYBY – ZRUŠENÍ POSLEDNÍ POLOŽKY.	14
4.6. STORNO POLOŽKY BĚHEM PRODEJE	15
4.6.1. <i>Storno ve skupině 3 za 2,50 Kč.</i>	15
4.6.2. <i>Storno PLU.</i>	16
4.6.3. <i>Další storno.</i>	16
4.7. VRÁCENÍ (REFUNDACE) POLOŽEK MIMO ÚČET.	17
4.8. SLEVY BĚHEM PRODEJE.	17
4.8.1. <i>Přednastavená sleva na jednu položku.</i>	18
4.8.2. <i>Přednastavená sleva na celý nákup.</i>	18
4.8.3. <i>Sleva 15% bez programování předem na jednu položku.</i>	18
4.8.4. <i>Sleva 15% bez programování předem na celý nákup.</i>	18
4.8.5. <i>Další slevy.</i>	18
4.9. PŘÍRÁŽKA BĚHEM PRODEJE.	19
4.10. ZRUŠENÍ NEUZAVŘENÉ TRANSAKCE (NEUKONČENÉHO PRODEJE)	19
4.11. ZRUŠENÍ KOMPLETNÍHO UZAVŘENÉHO ÚČTU	19
5. VYPNUTÍ A ZAPNUTÍ ŠEKOVÉ PÁSKY	19
6. KOPIE POSLEDNÍ ÚČTENKY	20
7. DATUM A ČAS	20
8. OTEVŘENÍ ZÁSUVKY BEZ PRODEJE	20

9. VLOŽENÍ PENĚŽNÍHO LIMITU DO POKLADNY	21
10. ODVOD PENĚZ Z POKLADNY	21
11. ROZDĚLENÍ PLATBY NA DVA ÚČTY	21
12. PROGRAMOVÁNÍ DATA A ČASU	23
13. UŽIVATELSKÁ ZPRÁVY (NÁHLEDY A UZÁVĚRKY)	24
13.1. DENNÍ ZPRÁVA (NÁHLED).....	25
13.2. PŘÍKLAD POPIS ÚDAJŮ NA ŠEKOVÉ PÁSCE PŘI UŽIVATELSKÉ ZPRÁVĚ.....	25
13.3. VÝPIS V DRUHÉM NULOVANÉM OBDOBÍ	27
13.4. DALŠÍ DENNÍ ZPRÁVY – PLU	28
14. OBSLUHA TISKÁRNY NA POKLADNĚ	29
14.1. VLOŽENÍ PAPÍRU DO POKLADNY	29
14.2. INSTALACE BARVÍČÍ PÁSKY DO POKLADNY	30
14.3. STŘÍHÁNÍ PAPÍRU NA TERMOTISKÁRNĚ.....	31
14.4. VLOŽENÍ PAPÍRU DO TERMOTISKÁRNY	31
15. NOUZOVÉ OTEVŘENÍ ZÁSUVKY	32
16. INFORMACE O EM KOMPATIBILITĚ A BEZPEČNOSTI	32
EN 50082-1	32
17. VÝMĚNA SÍŤOVÉHO KABELU	32
18. ZÁVĚR	32
19. SCHVÁLENÍ POKLADNY PODLE ZÁKONA 215/2005 SB.	32

1. Úvodem

Tato pokladna je navržena tak, aby splnila snad jakýkoliv požadavek z Vaší strany. Nastavení je velice jednoduché a hlavně rychlé... Mnoho rozšiřujících možností pak zjednoduší nastavení pokladny dle vašich požadavků. Ostatně, posuďte sami:

- Až 100 skupin zboží umožní roztrždit váš sortiment do kategorií a sledovat obraty
- Až 20 000 PLU s rychlým vyhledáváním, podporou čárového kódu a několika cenovými hladinami.
- Až 16 prodávajících a obsluh.
- Přehledný displej obsluhy a zákazníka.
- Automatický výpočet DPH - 8 hladin.
- Periodické uzávěrky vám umožňují okamžitý přehled o prodeji jak hodinový, tak denní, týdenní, měsíční a roční obrat, skladovou zásobu a mnoho dalších údajů.
- Zálohovaná paměť umožňuje uchování údajů i během výpadku elektrické energie.
- Automatický tisk data, času, obsluhy a dalších údajů na účtu a v žurnálu.
- Tréninkový mód pro nové uživatele.
- Plně programovatelná klávesnice.
- Až 6 portů pro připojení externích zařízení.

V podstatě jsou modely CR 1000 co se týče programových možností a vybavení stejné, rozdíly jsou jen v typu displeje a tiskárny.



2. Klávesnice

2.1. Základní klávesy

Klávesnice 8 x 8 programovatelná

↑ Ú	ŽU L	OBSLUHA #	VKLAD A	8 B	16 C	22 D	26
ÚČET ZAP/VYP	+ %	SKUP. SHIFT CAPS	VÝBĚR E	7 F	15 G	21 H	25
↑ KURZOR	- %	X	BEZ PRODEJE I	6 J	14 K	20 L	24
↓ KURZOR	PLU NOVÁ CENA	PLU TYPE		5 M	13 N	19 O	23
REFUNDACE PRINT	7	8	9	4 P	12 Q	18 R	MĚNA S
STORNO DATE	4	5	6	3 T	11 U	17 V	KARTA W
OPRAVA CHYBY TIME	1	2	3	2 X	10 Y	SOUČET	ŠEK ←
OPRAVA	0	00	.	1 Z	9 SP	HOTOVOST ENTER	

Standardní nastavená 64 tlačítkové klávesnice.

Poznámka: Rozložení klávesnice uvedené v tomto manuálu nemusí odpovídat vaší klávesnici. Klávesnice byly nastavena SEP systém s.r.o. a může obsahovat i jiné funkce. Pro podrobný popis Vaší klávesnice kontaktujte SEP systém s.r.o. (tel. 596 627 767).

2.2. Popis jednotlivých kláves.

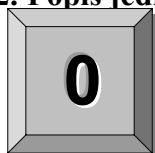

Numerické klávesy - pro zadávání čísel

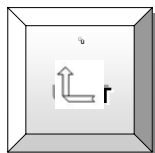

Posun účtu - posun papíru v tiskárně účtů

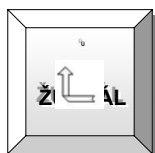

Posun žurnálu - posun papíru v tiskárně žurnálové pasky

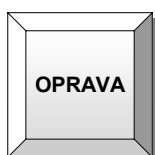

Oprava - oprava chybného zadání popř. stisknutí kláv.

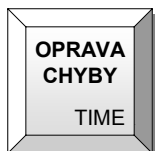

Oprava chyby - zrušení poslední zadané položky



Storno - stornování položky v otevřené transakci

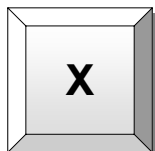

Násobení - násobení při prodeji a zobrazení času

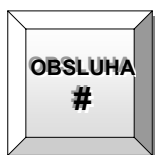







Obsluha - přihlášení obsluhy z klávesnice

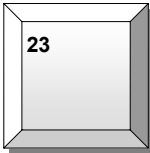
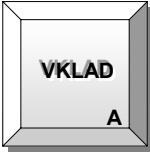
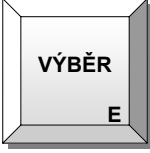
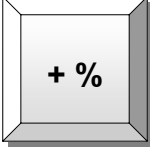
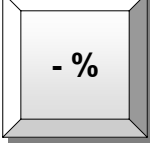
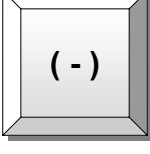

PLU nová cena - manuální změna přednastavené ceny PLU

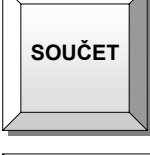

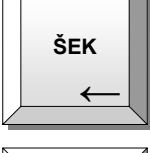
PLU - pro zadání a prodej PLU dle čísla

	...		Klávesy skupiny	- pro prodej na skupiny např. „POČIVO“
			Vklad	- vklad pokladní hotovosti
			Výběr	- výběr pokladní hotovosti
			Přirážka %	- procentuální přirážka na položku nebo účet
			Sleva %	- procentuální sleva na položku nebo účet
			Absolutní sleva	- absolutní sleva zadané částky
			Bez prodeje	- otevření pokladní zásuvky
			Součet	- zobrazení součtu / kopie účtu
			Hotovost	- uzavření účtu – platba v hotovosti
			Šek	- uzavření účtu – platba šekem
			Karta	- uzavření účtu – platba kartou

Skupina Shift - posun kláves pro skupiny

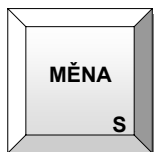

Měna - platba v cizí měně

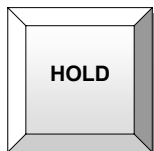

Hold - podržení stávajícího účtu (umožňuje otevření jiného účtu)



Účet zap/výp - zapnutí / vypnutí tisku účtenky

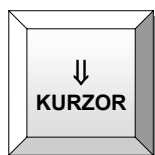
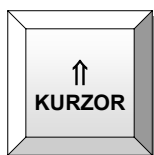

Posuv kurzoru - pohyb po displeji

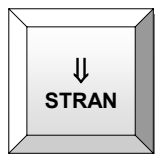
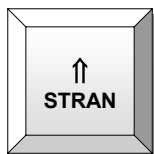

Posuv stránky - posun stránky na displeji

Pro restaurační typ

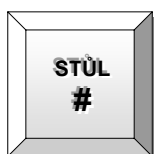

Stůl - otevření / zavření stolu

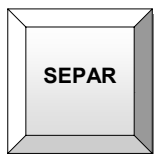

Separace - rozdělení stolu

2.3. Přepínač funkcí a jeho klíče

Přepínač funkcí má 6 poloh a jeden ze tří klíčů má přístup k různým polohám a tím umožňuje použití různých funkcí

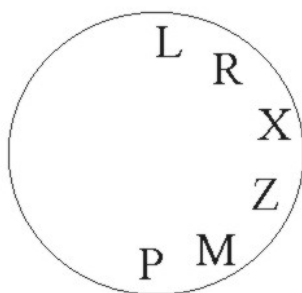

Přepínač funkcí

Klíče obsluhy a polohy, do kterých mají přístup.

OP - klíč obsluhy

L - R - X

OW - klíč manažera

L - R - X - Z - M

OWP - programovací klíč

L - R - X - Z - M - P

Klíč	Displej	Mód / Funkce
L		Pokladna je v pohotovostním režimu - není možná žádná operace
R	REGISTRACE	Pokladna je připravena k registraci prodeje
X	-- X --	Na pokladně je možné vytisknout zprávy o prodeji bez výmazu z paměti
Z	-- Z --	Na pokladně je možné vytisknout zprávy o prodeji s výmazem z paměti
M	-- M --	Manažerský režim pokladny - zpřístupnění všech manažerských funkcí
P	-- P --	Programování pokladny

Důležité upozornění!

Není důležitý použitý klíč, ale je důležitá pozice, ve které se nachází!!!

3. Základní funkce pokladny při prodeji

3.1. Přihlášení pokladní obsluhy.

Operace na pokladně (prodej) jsou načítány do paměti pokladny té konkrétní obsluhy, která je přihlášena. Tržby jednotlivých obsluh mohou být ve zprávách pokladny uvedeny odděleně, stejně tak, jako ostatní prováděné operace. **Při přihlášení obsluhy je klíč v poloze R.**

Jsou přípustné čtyři způsoby přihlášení pokladní obsluhy (standardně je přihlášeno obsluha 1).

1. Je-li na klávesnici klávesa „obsluha“, zadejte číslo obsluhy (například 5) a stiskněte klávesu obsluha
Příklad:

postupně mačkej

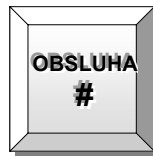

Na displeji se zobrazí: **Obsluha 5**

2. Stiskni klávesu „obsluha“ a na displeji se zobrazí seznam obsluh. Pomocí kláves posuvu kurzoru vyber obsluhu (> na displeji ukazuje na vybranou obsluhu) a zmáčkni klávesu „obsluha“.

Příklad: postupně mačkej

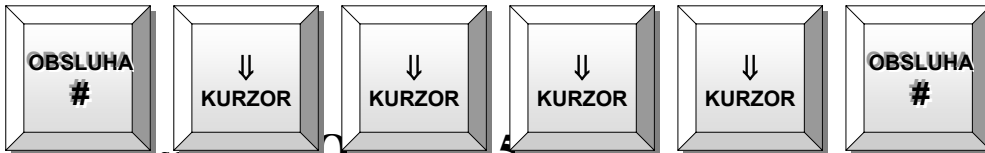

Na displeji se zobrazí: **Obsluha 5**

3. Lze přímo naprogramovat klávesu vybrané obsluhy.

Příklad:

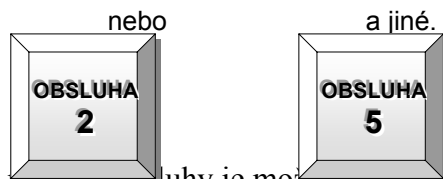

4. Přihlášení pokladní obsluhy je možné naprogramovat na použití mechanického nebo magnetického klíče.

Přihlášení pokladní obsluhy je možné zabezpečit „přihlašovacím kódem obsluhy“. **V takovém případě se na displeji zobrazí text „Zadej kód“.**

Příklad (kód obsluhy číslo „5“ je „987“):

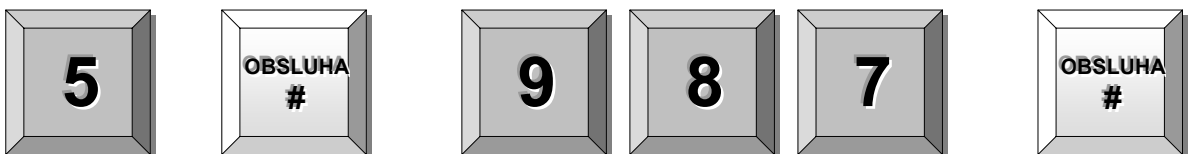

4. Prodej zboží na pokladně.

Příklad. Prodej zboží v hodnotě 2,00 Kč do skupiny 3.

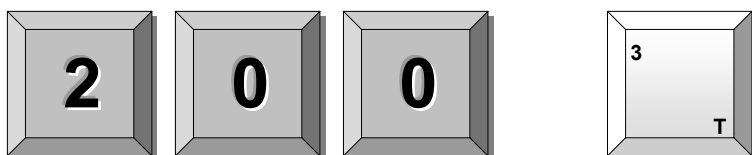

Výpis na šekové pásce:

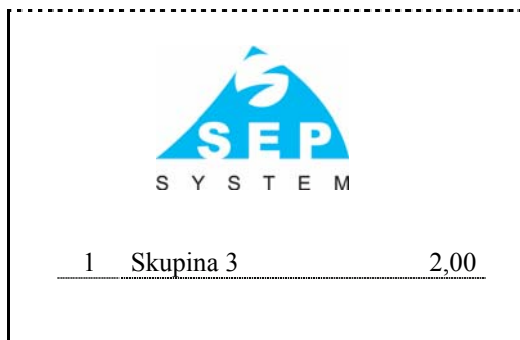

4.1. Prodej předem naprogramovaného PLU

Příklad: Naprogramované PLU 23 (houška za 3,00 Kč)

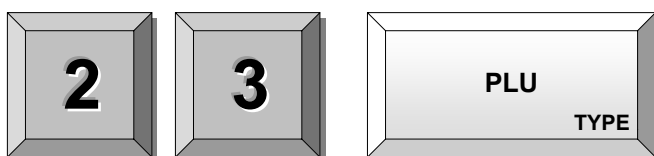

Výpis na šekové pásce:

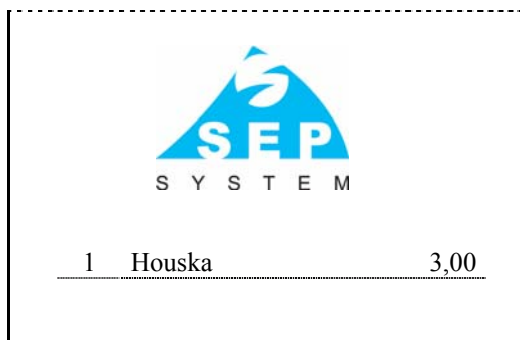

4.2. Vícenásobný prodej

SEP system s.r.o., Strmá 640/12, 709 00 Ostrava – Mariánské Hory
tel./fax: 596 627 767, e-mail: sep@sepsystem.cz, www.sepsystem.cz

Místo opakovaného zadávání stejných položek na pokladně můžeme použít klávesy pro násobení (pro prodej prostřednictvím přeprogramovaných druhů zboží – PLU, nebo cenou).

4.2.1. Vícenásobný prodej cenou do oddělení

Příklad: Proděj 3x za 3,50 Kč do skupiny 3

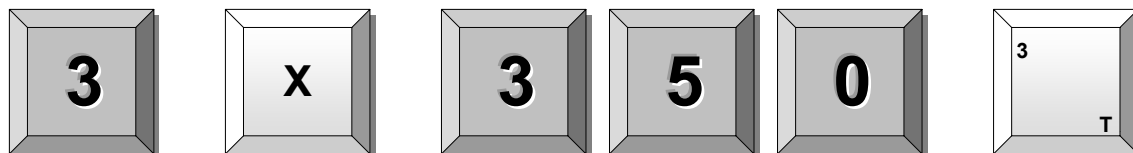

4.2.2. Vícenásobný prodej prostřednictvím PLU

Příklad: prodej 5 x PLU 46 - COLA

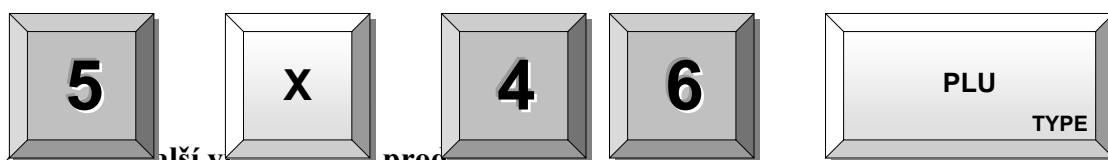

4.2.3. Další vícenásobný prodej

Samozřejmě, že lze nalézt mnoho dalších způsobů vícenásobného prodeje, například prostřednictvím scanneru čárového kódu aj. Zajímavý příklad je 2 x prodej PLU 46 COLA (2 x po sobě zmáčkni PLU):

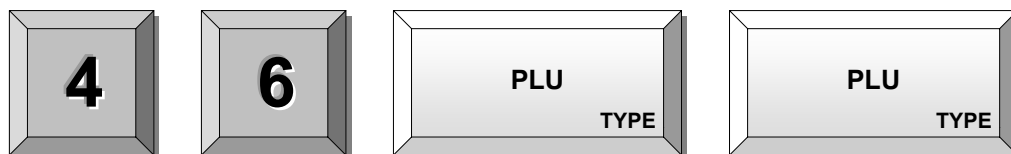

4.3. Platba

Každý prodej musí být ukončen (jakoukoliv) platbou.

4.3.1. Jednoduchá platba v hotovosti bez výpočtu vrácených peněz

Příklad: Zmáčkni klávesu „HOTOVOST“ (v závislosti na programování se někdy musí zmáčknot „SOUČET“ a „HOTOVOST“)

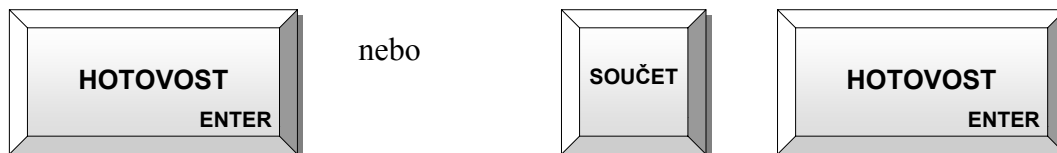

4.3.2. Jednoduchá platba v hotovosti s výpočtem vrácených peněz

Upozornění!! Pokud chci provádět výpočet vrácení peněz, musí být placená částka vyšší, než hodnota nákupu.

Příklad: Hodnota nákupu je 236,50 Kč a zákazník platí pětistovkou (500,- Kč). Nákup se provede některým ze standardních způsobů. Ukončení nákupu je:

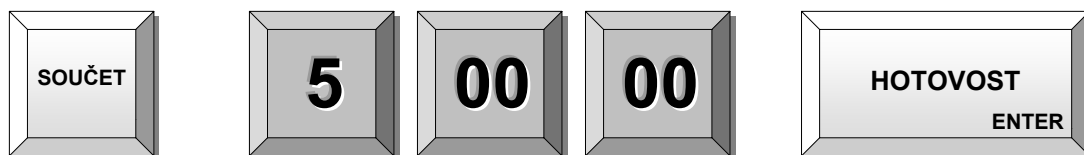

4.3.3. Platby na karty nebo kredity.

Pokud uživatel pokladny vyžaduje rozlišit platbu v hotovosti od jiných druhů platby, je možné pro takovou platbu využít klávesy „KARTA“ nebo „ŠEK“. V závislosti na naprogramování pokladny lze i z jiných druhů platby vracet v hotovosti. Například při platbě 336,50 a platbě na „ŠEK“ v hodnotě 500,- Kč lze vrátit 163,50 Kč v hotovosti.

Využívané klávesy:

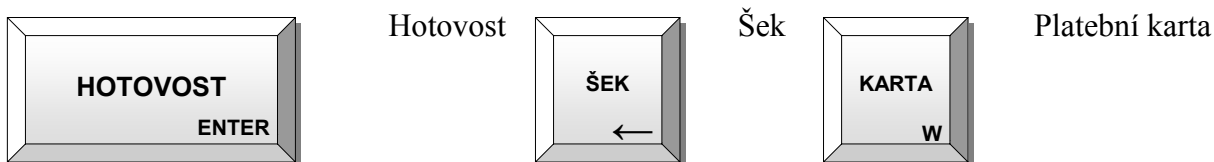

4.4. Příklad výpisu šekové pásky.



SEP system s.r.o.
Strmá 640/12
709 00 Ostrava
Mariánské Hory
DIČ: CZ46577165

daňové číslo pokladny

Kojenecká voda 2l	15,00
Pramenitá voda syc	10,00
5 x 10,00 Pram. voda jem.	50,00

Součet	70,00
Základ DPH	66,67
5% DPH	3,30
Placeno	100,00
Hotovost	70,00
Vráceno	-30,00

14.9.2005 12:16
#006521 L0001
Obsluha 1

Děkujeme Vám
za Váš nákup.

logo uživatele pokladny

název uživatele pokladny
adresa uživatele pokladny

daňové číslo uživatele pokladny
daňové číslo pokladny - dodá finanční úřad při registraci pokladny

název prvního prodaného druhu zboží
cena prvního prodaného druhu zboží
název druhého prodaného druhu zboží
cena druhého prodaného druhu zboží

počet kusů x cena za kus za třetí druh prodaného zboží
název třetího prodaného druhu zboží
cena třetího prodaného druhu zboží

součet za prodané zboží
text pro výpočet DPH z prodeje
hodnota základu DPH prodeje
hodnota DPH prodeje

placené částka kupujícím
hodnota nákupu
vrácená hodnota peněz

datum a čas ukončení prodeje
pořadové číslo šeku (prodejního lístku) a číslo pokladny
název obsluhy, která transakci prováděla

první řádek reklamního textu
druhý řádek reklamního textu

V závislosti na konkrétním naprogramování pokladny se mohou výše uvedené údaje od tohoto příkladu lišit.

4.5. Oprava chyby – Zrušení poslední položky.

Ke zrušení poslední účtované a vytištěné položky slouží klávesa „OPRAVA CHYBY“. Tato klávesa se po chybné transakci zmáčkne.

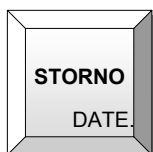

Výpis na šekové pásce:

 S Y S T E M			
2	Cola	15,00	30,00
	Oprava chyby		
2	Cola	-15,00	-30,00

4.6. STORNO položky během prodeje

Pro zrušení jiné než poslední položky slouží klávesa „STORNO“.

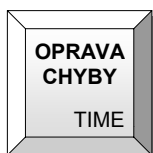

4.6.1. Storno ve skupině 3 za 2,50 Kč

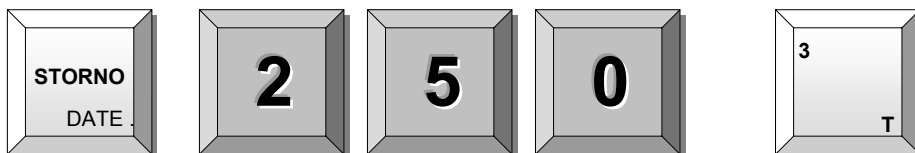

Výpis na šekové pásce:



SEP system s.r.o., Strmá 640/12, 709 00 Ostrava – Mariánské Hory
 tel./fax: 596 627 767, e-mail: sep@sepsystem.cz, www.sepsystem.cz



2	Nealko nápoje	15,00	30,00
Storno			
1	Nealko nápoje	-15,00	-15,00

4.6.2. Storno PLU

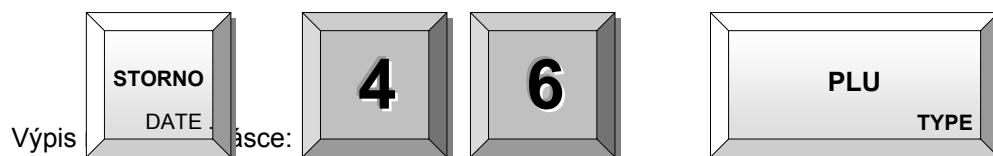
Storno bude PLU 46 – „COLA“

2	Cola	15,00	30,00
Storno			
1	Cola	-15,00	-15,00

4.6.3. Další storno



V závislosti na naprogramování pokladny (v různých polohách klíčů) se provádějí další storna, například scannerem čárového kódu. Postu je vždy stejný, jak bylo uvedeno v předchozích řádcích.

4.7. Vrácení (refundace) položek mimo účet.

Refundace se používá tehdy, je-li vrácené zboží zaúčtováno na účtu, který byl již ukončen. To znamená, že na účtu je nulová hodnota a je nutné vzít zboží zpět.

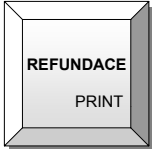
Pro tuto transakci se používá klávesa „REFUNDACE“.

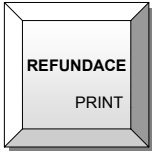
Příklad  U 46 – „COLA“ a PLU 12 – „TONIC“

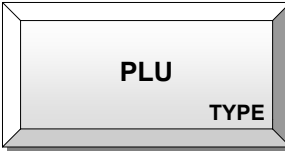
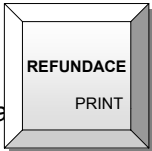
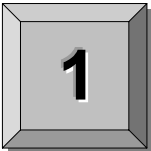
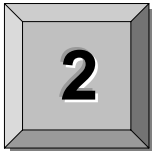
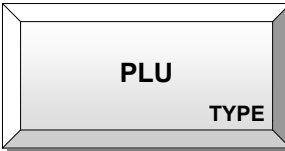
   
 Výpis na  ce:   

			
Refundace			
1	Cola	15,00	-15,00
Refundace			
1	Tonic	18,00	-18,00
<hr/>			
2	Celkem		-33,00

Poznámka: Pro vrácení každé položky je nutné před začátkem transakce zmáčknout klávesu „REFUNDACE“.

Stejným způsobem (v závislosti na naprogramování poklady) se provede i refundace při použití scanneru čárového kódu.

4.8. Slevy během prodeje.

Na pokladnách se používají dva druhy slev. Sleva procentuální a sleva z obnosu. Slevy se dají požit na jednu položku nebo na celý nákup. Sleva může být naprogramovaná předem, nebo jí můžeme zadat při použití slevy.

4.8.1. Přednastavená sleva na jednu položku.

Přednastavená sleva je 10 %. Slevu použijeme na PLU 46 – „COLA“ (sleva 10% musí být předem naprogramována)

Postup uplatnění slevy (nejdříve natypuj PLU 46 a poté zmáčkni „- %“):

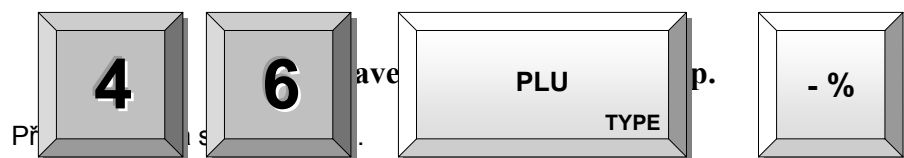

Postup uplatnění slevy (nejdříve ukonči nákup klávesou „SOUČET“ a poté zmáčkni „- %“) (sleva 10% musí být předem naprogramována):

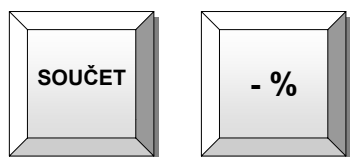

4.8.3. Sleva 15% bez programování předem na jednu položku.

Postup uplatnění slevy (nejdříve natypuj PLU 46, natypuj slevu 15% a poté zmáčkni „- %“):

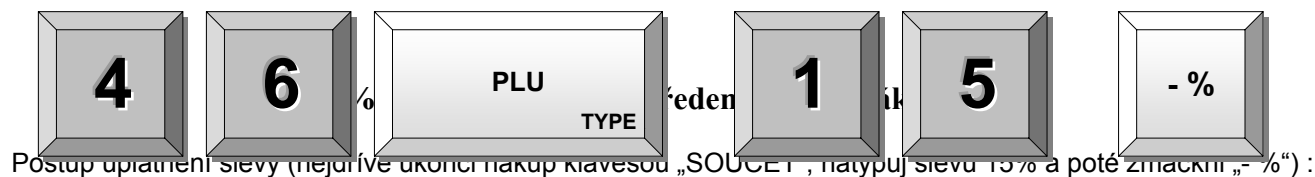

Postup uplatnění slevy (nejdříve ukonči nákup klávesou „SOUČET“, natypuj slevu 15% a poté zmáčkni „- %“):

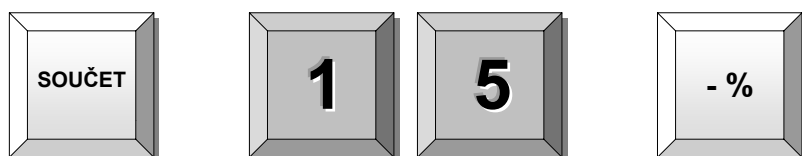

4.8.5. Další slevy.

Podle stejného mechanismu se postupuje při užití absolutní sleva nebo scanneru čárového kódu (konkrétní postup se může lišit podle naprogramování pokladny).

4.9. Přířezka během prodeje.

Mechanismus pro přířezku



žek je stejný jako mechanismus slev. Pouze místo slevových kláves se používají klávesy

pro slevy

pro přířezky

4.10.

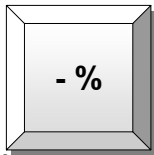

uzavřené transakce

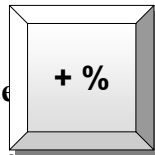

eného prodeje)

Pro zrušení všech položek na otevřeném účtu slouží klávesa „CANCEL“ (tato klávesa není použita na klávesnici na stránce 4). Tato funkce je přístupná pouze v režimu „MANAGER“ (a musí být naprogramována).

4.11.

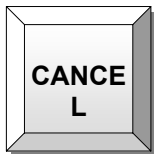

mpletního uzavřeného účtu

Tato funkce funguje podobně jako „Vrácení (refundace) položek mimo účet“ - odstavec 4.7, s tím rozdílem, že se klávesa „REFUNDACE“ nemusí mačkat před každou vrácenou položkou (tato klávesa není použita na klávesnici na stránce 4). Při této transakci jsou všechny položky vráceny na sklad.

Příklad:

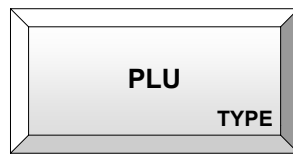
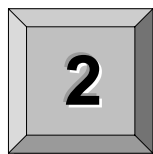
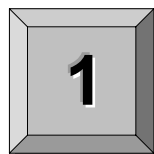
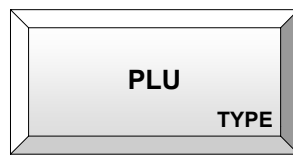
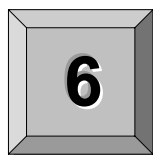
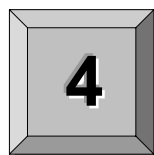
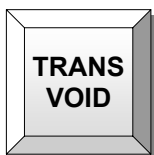

5. Vypnutí a zapnutí šekové pásky

Tisk (ÚČET) na šekové pásce lze vypínat a zapínat pomocí klávesy „ÚČET ZAP/VYP“.

Pokud je tisk na šekové pásce vypnut a je nutné po ukončení prodeje vytisknout „ÚČET“ zmáčkní klávesu

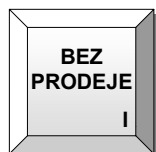

Opakovaně lze vypsát pouze poslední účtenku.

6. Klávesa pro tisk poslední účtenky

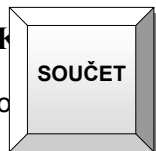

Pro každou účtenku po ukončení prodeje je možno **(vždy)** použít klávesu „SOUČET“.

V záhlaví účtenky se v tomto případě vytiskne:

	em s.r.o. 640/12 709 00 Ostrava Mariánské Hory DIČ: CZ46577165 <i>daňové číslo pokladny</i> ***** KOPIE ÚČTU ***** Kojenecká voda 2l 15,00
--	--

název uživatele pokladny
adresa uživatele pokladny

daňové číslo uživatele pokladny
daňové číslo pokladny - dodá finanční úřad při registraci
pokladny

text pro informaci o kopii účtu
název prvního prodaného druhu zboží
cena prvního prodaného druhu zboží

7. Datum a čas

Zobrazení data a času se provede při uzavřené transakci (prodeji) v modu „R“ zmáčknutím klávesy „X“.

8. Klávesa pro tisk účtenky bez prodeje

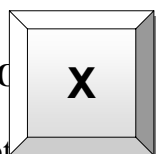

Pro otisk účtenky bez prodeje slouží klávesa „BEZ PRODEJE“.

9. Vložení peněžního limitu do pokladny

Pro vložení limitu slouží klávesa „VKLAD“.

Příklad: Vlož do pokladny pokladní limit 548,50 Kč.

10. Odvod peněz z pokladny

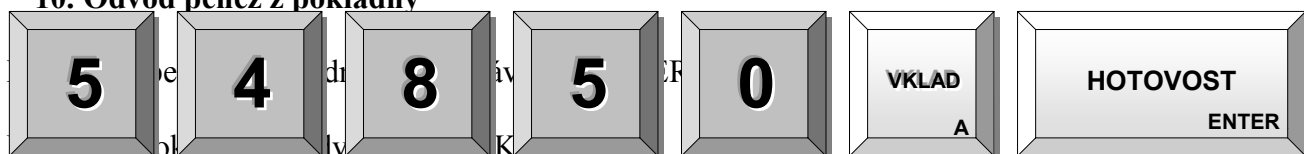

11. Rozdělení platby na dva účty

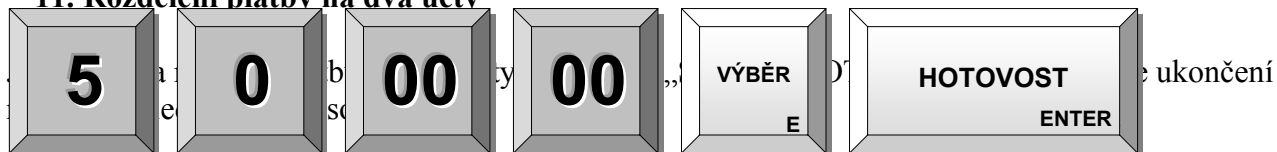

Příklad: Hodnota nákupu je 684,- Kč a kupující má šek v hodnotě 500,- Kč a zbytek doplatí v korunách, například 200 korunou. Nákup proběhne standardním způsobem. Ukončení nákupu je následující:

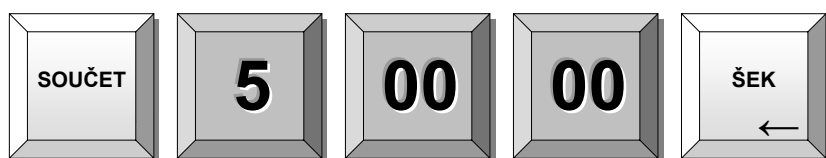

Pozor!! Celková hodnota platby musí být vyšší než hodnota nákupu.

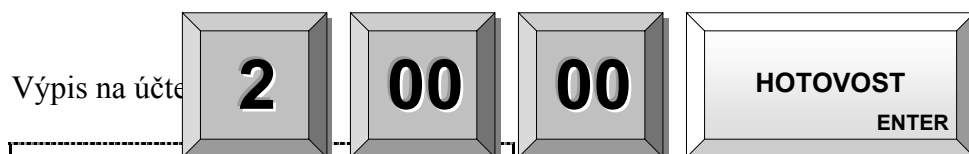

Součet	684,00	součet za prodané zboží
--------	--------	-------------------------

Základ DPH	651,43
5% DPH	32,57
Šek	500,00
Placeno	500,00
Hotovost	200,00
Placeno	500,00
Vráceno	-16,00
14.9.2005 14:26	
#006584 L0001	
Obsluha 1	
Děkujeme Vám za Váš nákup.	

text pro výpočet DPH z prodeje
hodnota základu DPH prodeje
hodnota DPH prodeje

vložená hodnota šeku
provedená úhrada

vložena hodnota úhrady
provedená úhrada
vrácený přeplatek

datum a čas ukončení prodeje
pořadové číslo šeku (prodejního lístku) a číslo pokladny
název obsluhy, která transakci prováděla

prvý řádek reklamního textu
druhý řádek reklamního textu

Placenou hodnotu v hotovosti není nutné typovat.

Příklad: Hodnota nákupu je 684,- Kč a kupující má šek v hodnotě 500,- Kč a zbytek doplatí v korunách bez vložení hodnoty korun (doplatí přesně). Nákup proběhne standardním způsobem. Ukončení nákupu je následující:

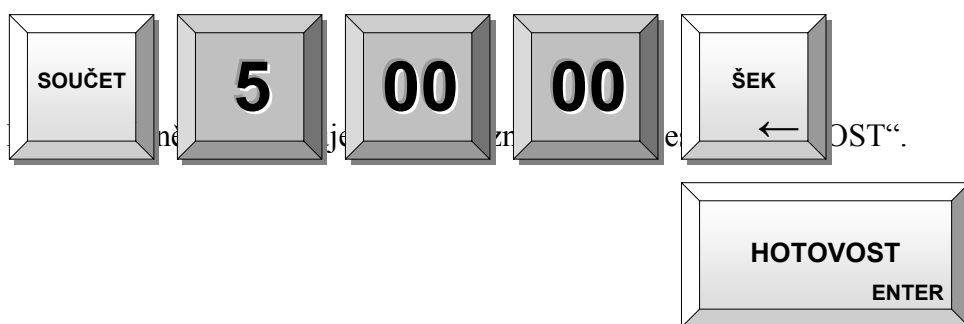

Výpis na účtence bude:

Součet	684,00
Základ DPH	

součet za prodané zboží
text pro výpočet DPH z prodeje

5% DPH	651,43 32,57
Šek	500,00
Hotovost	184,00
14.9.2005 14:31	
#006596 L0001	
Obsluha 1	
Děkujeme Vám za Váš nákup.	

hodnota základu DPH prodeje

hodnota DPH prodeje

vložená hodnota šeku

zbytek doplacen v hotovosti

datum a čas ukončení prodeje

pořadové číslo šeku (prodejního lístku) a číslo pokladny

název obsluhy, která transakci prováděla

prvý řádek reklamního textu

druhý řádek reklamního textu

Upozornění! Někdy se stává chybou v typování obsluhy, že není natypována při platbě na pokladně částky vyšší než je hodnota nákupu. V takovém případě se na displeji objeví text „**Doplatek**“ a na pokladně nelze zahájit další prodej (transakci), V takovém případě stačí zmáčknou klávesu „**HOTOVOST**“ a výpočet doplatku provést manuálně.

Hodnota nákupu (například 642,00 Kč) se nezmění, platí-li kupující 500-korunou nebo 1000-korunou!!

12. Programování data a času

Programování data a času se provede následujícím způsobem:

1. Klíč do polohy „P“.

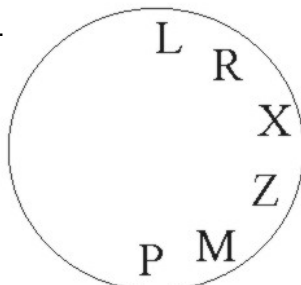

SEP system
tel./fax:

709 00 Ostrava – Mariánské Hory
ep@sepsystem.cz, www.sepsystem.cz

2. Zadej datum ve formátu DDMMRRR, například 18.09.2005

|

3. Zmáčkni klávesu

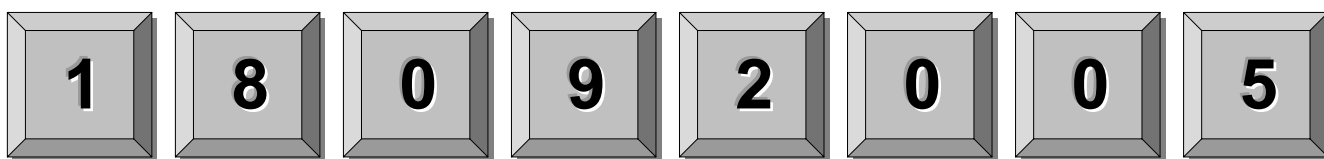

4. Zadej čas ve formátu HHMM, například 14,26 hod

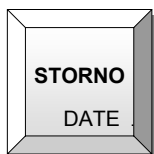

5. Zmáčkni klávesu

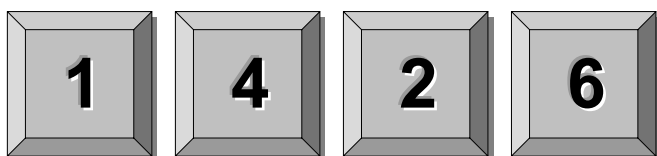

6. Přepni klíč do polohy „R“

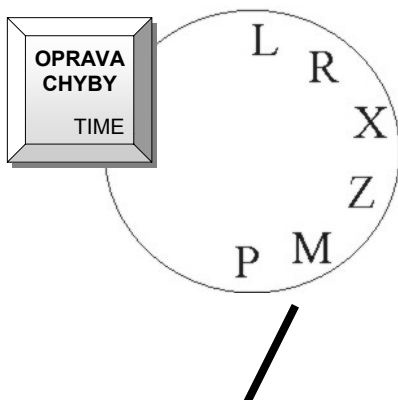

13. Uživatelská zprávy (náhledy a uzávěrky)

Pro vytištění uživatelských zpráv je nutné:

1. Klíč do polohy „X“ nebo „P“ pro náhledy (zprávy bez výmazu – možno opakovat mnohokrát)



2. Klíč do polohy „Z“ (zprávy s výmazem – zpráva se vypíše s hodnotami pouze jednou)

Pokladna je plně programovatelná, včetně uživatelských zpráv. Proto následující řádky berte pouze jako informativní. Konkrétní nastavení vaši pokladny může být jiné.

Příklady náhledů (uzávěrek) na pokladně:

13.1. Denní zpráva (náhled).

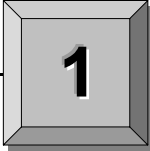
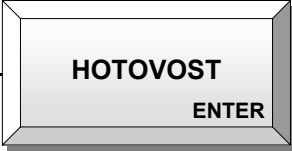
Klíč do polohy X:

		na šekové pásce při uživatelské zprávě
		
SEP system s.r.o. Strmá 640/12 709 00 Ostrava Mariánské Hory DIČ: CZ46577165 <i>daňové číslo pokladny</i>		logo uživatele pokladny název uživatele pokladny adresa uživatele pokladny daňové číslo uživatele pokladny daňové číslo pokladny - dodá fin. úřad při registraci pokladny
Denní zpráva		
Celkový prodej		název zprávy
Celk. prodej Počet transakcí 27 Množství 413,6 Obnos 12 854,50		název detailního rozpisu počet transakcí (prodejů) počet položek hodnota tržeb celkem
DPH celkově		rozpis DPH
5% DPH Tržba s DPH 12 854,50		sazba DPH název následující položky tržba s DPH celkem
Základ DPH		název následující položky

	12 242,38	základ DPH 5% z prodeje
DPH	612,12	hodnota DPH 5% z prodeje
<hr/>		
Druhy plateb		
<hr/>		
Hotovost		
Počet transakcí	26	název detailního rozpisu
Obnos	12 233,50	počet transakcí (prodejů v hotovosti)
Šek		hodnota tržeb v hotovosti
Počet transakcí	5	počet transakcí (prodejů na šeky)
Obnos	621,00	hodnota tržeb v šecích
<hr/>		
Výběr & Vklad		
<hr/>		
Výběr		
Počet transakcí	2	název detailního rozpisu
Obnos	-9 000,00	počet transakcí (výběrů hotovosti)
Vklad		hodnota výběrů v hotovosti
Počet transakcí	2	název detailního rozpisu
Obnos	548,50	počet transakcí (vkladu hotovosti)
<hr/>		
Funkce slev		
<hr/>		
Sleva		
Obnos	-2,00	hodnota slev
<hr/>		
Zásuvky celkově		
<hr/>		
Hot. v zásuvce		
Obnos	3 782,00	název detailního rozpisu - hotovost v zásuvce
Šek v zás.		hodnota hotovostí v zásuvce
Obnos	621,00	název detailního rozpisu - šeků v zásuvce
Bez prodeje/ množství	1	hodnota šeků v zásuvce
<hr/>		
X-poč.: 000008-0006		název detailního rozpisu
Z-poč.: 000004-0002		počet otevření zásuvky naprázdno (směna peněz aj.)
<hr/>		
Zpráva vymazána		
14.9.2005 20:55		
#006868 L0001		
Obsluha 1		
informace o výmazu - pokud je X, tento řádek chybí		
datum a čas ukončení prodeje		
pořadové číslo šeku (prodejního lístku) a číslo pokladny		
název obsluhy, která transakci prováděla		

Vysvětlení pořadových čísel.

Pokladna vypisuje pořadová čísla ve dvou nulovaných obdobích. První období je například denní období (v restauracích při střídání směn dlouhá/krátká) a druhé období je například měsíční (někdy se využívá pro dekádu – není doporučeno). Pořadová čísla jsou vždy v rámci nulovaných období.

Pro korektní činnost pokladny nesmí chybět čísla v Z uzávěrkách.

X-poč.: 000008-0006

Z-poč.: 000004-0002

Tučně vyznačená čísla nesmí ve výkazech chybět!**13.3. Výpis v druhém nulovaném období**

Postup při výpisu (tento výpis je závislý na naprogramování Vaší pokladny).

1. Klíč v poloze X (náhled) nebo Z (výmaz).
2. Postup při výpisu zprávy

3. Příklad při výpisu zprávy

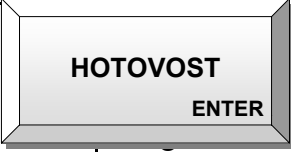
 S Y S T E M		le pokladny
SEP system s.r.o. Strmá 640/12 709 00 Ostrava Mariánské Hory DIČ: CZ46577165 <i>daňové číslo pokladny</i>	název uživatele pokladny adresa uživatele pokladny	
	daňové číslo uživatele pokladny daňové číslo pokladny - dodá fin. úřad při registraci pokladny	
Měsíční zpráva		
<u>Skupiny zboží</u>	název zprávy	
Koloniál	název zboží skupiny	
Počet transakcí 1	počet transakcí (prodejů - záporných) ve skupině	
Množství 1	množství prodaného zboží (prodejů - záporných) ve skupině	
obnos 12,00	hodnota prodaného zboží ve skupině	
	další prodávané položky	
Nealko nápoje	název zboží skupiny	
Počet transakcí 16	počet transakcí (prodejů - záporných) ve skupině	
Množství 28	množství prodaného zboží (prodejů - záporných) ve skupině	

obnos	1 465,50
<hr/>	
5% DPH	
Tržba s DPH	12 854,50
DPH	612,12
<hr/>	
X-poč.: 000008-0006	
<hr/>	
Z-poč.: 000004-0002	
<hr/>	
Zpráva vymazána	
14.9.2005 21:14	
#006878 L0001	
Obsluha 1	

hodnota prodaného zboží ve skupině

sazba DPH
tržba s DPH celkem
hodnota tržby s DPH
hodnota DPH

pořadové číslo X náhledu - pořadové číslo X od poslední Z
pořadové číslo Z - pořadové číslo Z2 - pokud je X, tento řádek
chybí

informace o výmazu - pokud je X, tento řádek chybí

datum a čas ukončení prodeje
pořadové číslo šeku (prodejního lístku) a číslo pokladny
název obsluhy, která transakci prováděla

13.4. Další denní zprávy – PLU

V závislosti na naprogramování pokladny může být další zprávou výpis PLU.

Postup při výpisu PLU (tento výpis je závislý na naprogramování Vaší pokladny).

1. Klíč v poloze X (náhled) nebo Z (výmaz).
2. Postup při výpisu zprávy

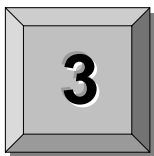

3. Příklad popis údajů na šekové pásce.



logo uživatele pokladny

SEP system s.r.o., Strmá 640/12, 709 00 Ostrava – Mariánské Hory
tel./fax: 596 627 767, e-mail: sep@sepsystem.cz, www.sepsystem.cz

SEP system s.r.o.
 Strmá 640/12
 709 00 Ostrava
 Mariánské Hory
 DIČ: CZ46577165
daňové číslo pokladny

název uživatele pokladny
 adresa uživatele pokladny

daňové číslo uživatele pokladny
 daňové číslo pokladny - dodá fin. úřad při registraci pokladny

Denní zpráva PLU

Položky

#0101	
V. Kýta b.k.	2,1
obnos	413,60
#0119	
V. Ledvinky	0,1
obnos	3,70
#0120	
V. slezina	12,2
obnos	231,80

název zprávy

číslo PLU - zde 101
 prodané množství
 hodnota prodaného množství
 číslo PLU - zde 119
 prodané množství
 hodnota prodaného množství
 číslo PLU - zde 120
 prodané množství
 hodnota prodaného množství

další prodávané položky

#0710	
Zelené jablko	1,0
obnos	12,00

číslo PLU - zde 710
 prodané množství
 hodnota prodaného množství

Celkem	
Množství	417,6
Obnos	12 898,50

X-poč.: 000008-0006

Z-poč.: 000004-0002

pořadové číslo X náhledu - pořadové číslo X od poslední Z
 pořadové číslo Z –pořad.číslo Z2 - pokud je X, tento řádek chybí

Zpráva vymazána

informace o výmazu - pokud je X, tento řádek chybí

14.9.2005 21:45
 #006915 L0001
 Obsluha 1

datum a čas ukončení prodeje
 pořadové číslo šeku (prodejního lístku) a číslo pokladny
 název obsluhy, která transakci prováděla

14. Obsluha tiskárny na pokladně

14.1. Vložení papíru do pokladny

Odstříhňte konec

SEP system s.r.o., Strmá 640/12, 709 00 Ostrava – Mariánské Hory
 tel./fax: 596 627 767, e-mail: sep@sepsystem.cz, www.sepsystem.cz

pásky do roviny

Nezkoušejte
zavést takový
papír – můžete poškodit
tiskárnu!!

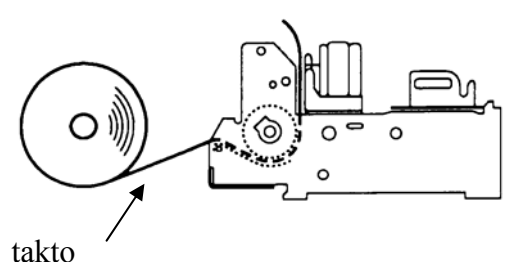

takto

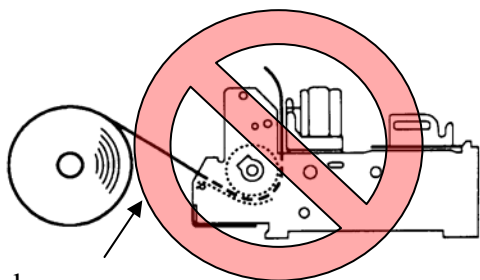

tak ne

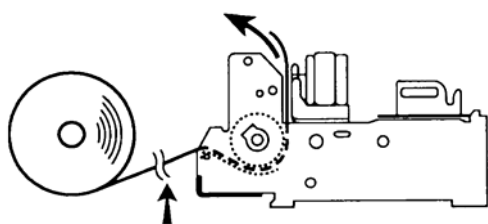

1. Otevřete kryt tiskárny
2. Zaveďte papír dle nakresleného obrázku
3. Stiskněte klávesu posun papíru a vysuňte papír tak, aby mohl být zaveden na osu navíjení (žurnál) v minimálně 3 závitech.
4. Obdobně proveďte s páskou pro tisk účtu, kterou ovšem zaveďte do otvoru v krytu
5. Zavřete kryt a utrhněte pásku

Pro vytažení papírové role odstříhnete před tiskárnou a vysuňte zbývající papír pomocí klávesy posun papíru.

Varování: *Netahejte za papír pokud ještě tiskárna tiskne, mohlo by dojít k poškození tiskárny!!!*

14.2. Instalace barvicí pásky do pokladny

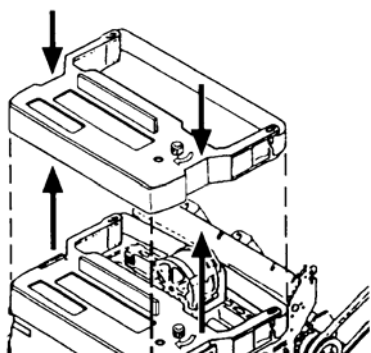

1. Otevřete kryt tiskárny.

2. Zasuňte / vyjměte kazetu dle obrázku

Sepe, Strmá 640/12, 709 00 Ostrava – Mariánské Hory
27 767, e-mail: sep@sepsystem.cz, www.sepsystem.cz

14.3. Stříhání papíru na termotiskárně

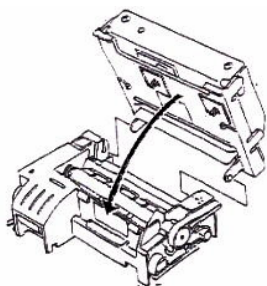

Stříhač

Tiskárna

14.4. Vložení papíru do termotiskárny

1. Zapněte pokladnu
2. Sestříhňte konec papíru do roviny dle obrázku.

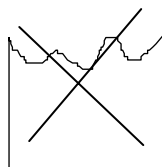
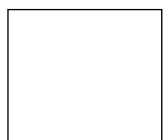

3. Otevřete kryt tiskárny.
4. Zaveďte papír do tiskárny

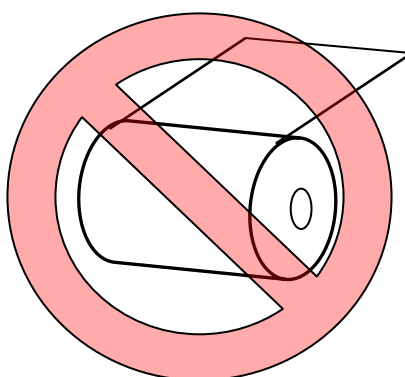
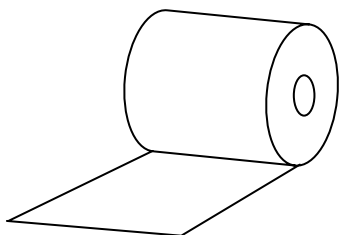

5. Tiskárna automaticky natáhne a ustříhne papír.
6. Zavřete kryt.

Pro vytažení papírové role odstříhňte před tiskárnou a vysuňte zbývající papír pomocí klávesy posun papíru

Poznámka: NIKDY nevytahujte papír proti směru posunu!!!

15. Nouzové otevření zásuvky

Použijte zadní skrytou páčku ve spodní zadní části zásuvky.

16. Informace o EM kompatibilitě a bezpečnosti

Pokladna splňuje následující normy

- 73/23/EEC, EN 60950 (DIN VDE 0805)
- 89/336/EEC, EN 55022 class B,
EN 50082-1

17. Výměna síťového kabelu

Výměna síťového kabelu může být provedena pouze autorizovanou osobou a musí být použit stejný typ kabelu.

18. Závěr.

Tento manuál slouží k úvodnímu seznámení s pokladnou Optima CR 1020 a v daném konkrétním případě se naprogramování pokladny může měnit.

V Ostravě 19.9.2005

Ing. Oldřich Holuša
SEP systém s.r.o.

19. Schválení pokladny podle zákona 215/2005 Sb.

Poznámky: